



**GHS** 系列

# C型高速精密衝床系列

C-Frame High Speed Precision Power Presses

20/40/60 ton

金豐（寧波）精密機械科技有限公司  
CHIN FONG GROUP(NINGBO)ENGINEERING CO.,LTD.

# GHS系列

## C型高速精密衝床系列

C-Frame High Speed Precision Power Presses

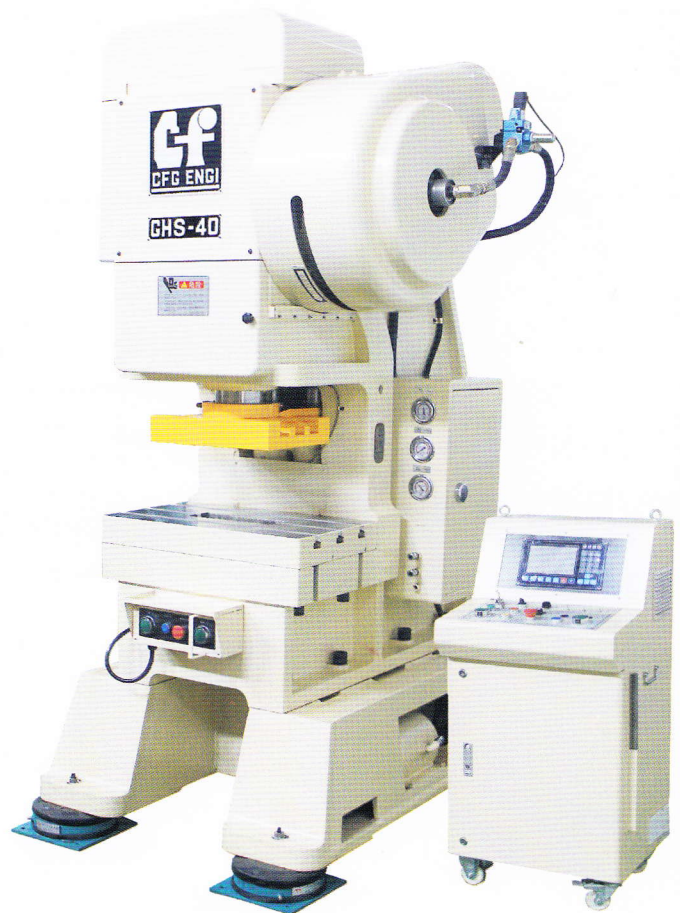
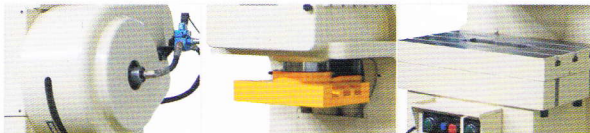

- 1 高强度鑄鐵機架，經應力消除，確保長期精度。
- 2 三圓導柱滑塊結構，使動摩擦減至最低，配合強制迴圈潤滑，使熱變位降至最小。
- 3 彈簧反向平衡系統，以平衡曲軸，滑塊在高速運轉時產生的震動，控制下死點精度。
- 4 手動式模高調整，油壓固鎖裝置，方便調整。
- 5 電子式曲軸角度指示器操作更為方便準確。

- 衝床關鍵零部件都經三座標檢測，確保加工零件同心度及真圓度符合圖紙規範要求

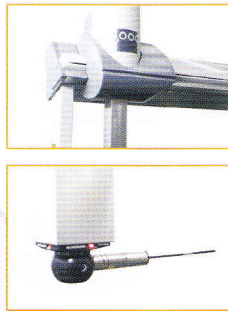
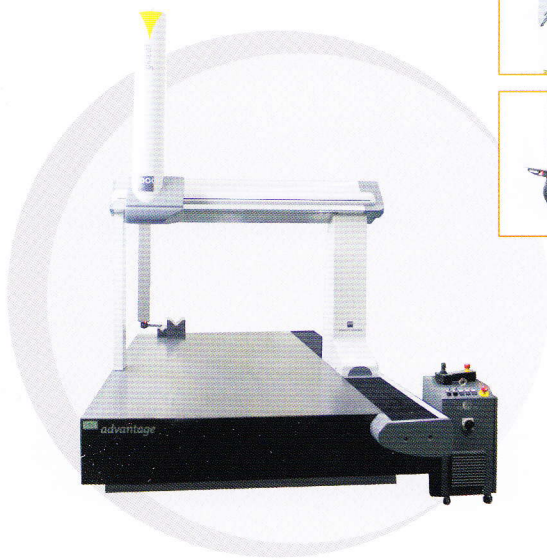

- 下死點穩定性



所有出廠設備都經過下死點檢知器檢查以保證下死點之高穩定性

- 衝壓產品

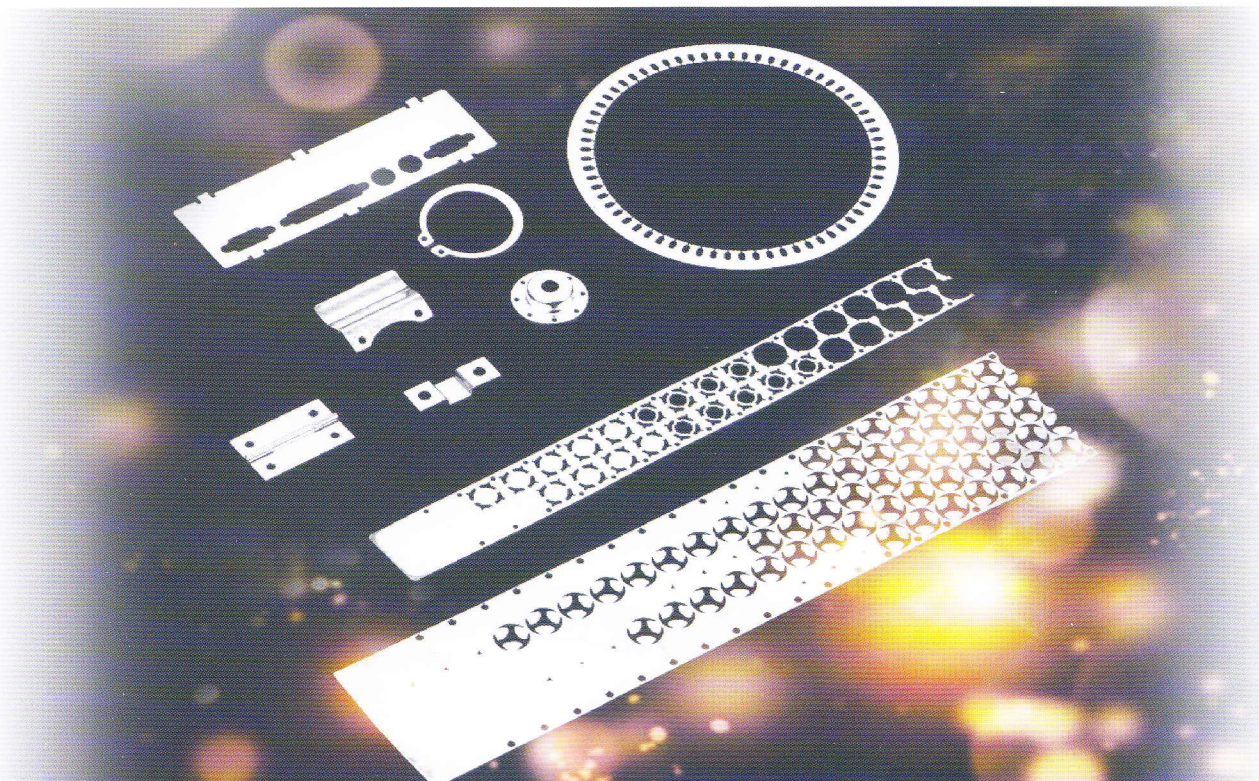

## 外觀尺寸

MACHINE DIMENSIONS

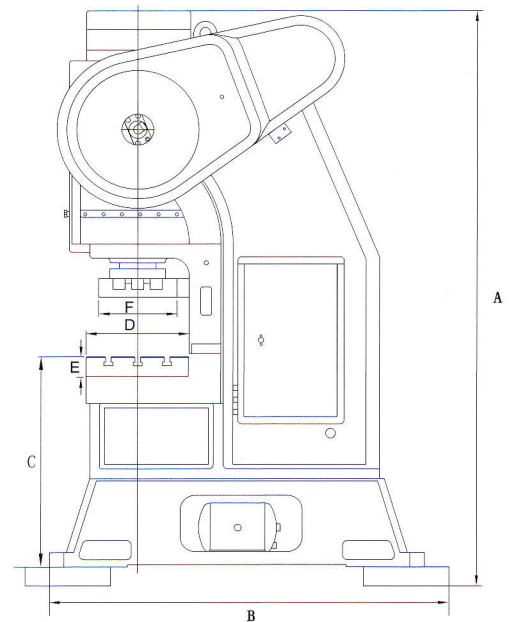
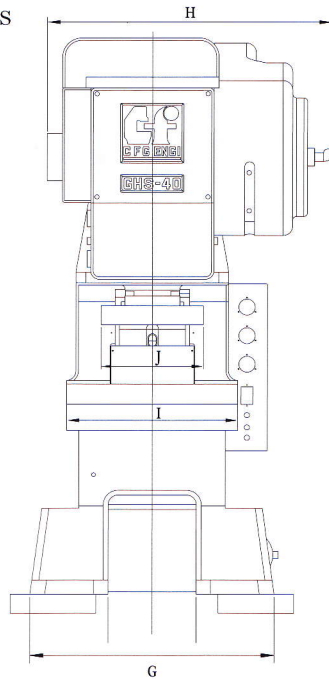

	A	B	C	D	E	F	G	H	I	J
GHS-20	2200	1250	840	300	70	205	850	1150	560	300
GHS-40	2350	1535	880	420	85	320	1000	1200	700	420
GHS-60	2650	1800	930	470	105	340	1400	1350	860	540

規格內容	SPECIFICATIONS		GHS-20	GHS-40	GHS-60
公稱能力	Capacity	Ton	20T	40T	60T
能力發生點	Rating Tonnage Point (above B.D.C)	mm	1	1	1
行程長	Stroke Length	mm	30	30	30
最大模高	Die Height(S.D.A.U)	mm	210	230	305
每分鐘行程數	Stroke per Minute	s. p. m	200-750	200-650	200-550
滑塊調整量	Slide Adjustment	mm	30	30	30
臺盤面積	Bolster Area	mm	560X300X70	700X420X85	860X470X105
滑塊板尺寸	Slide Area	mm	300X205X65	420X320X80	540X340X100
主馬達	Main Motor	HP	5HP	7.5HP	10HP
衝床重量	Presses Weight	Ton	2.3	4.0	6.5
落料孔	Bed Opening	mm	200x150	300x100	560x100
油壓鎖衝頭系統	Hydraulic lock		Standard	Standard	Standard
頂點停止	Auto Top Stop		Standard	Standard	Standard
防震系統	Vibration System		Option	Option	Option

## 標準配備

### Standard equipment

主馬達+變頻器	Main motor +Inverter
油壓鎖衝頭	Hydraulic Lock of slide ram
七位電子式計數器	Preset/Total counter ( 7 digits electric type )
獨立式電控箱	Separate control box
強制循環油裝置	Circulated lubrication system
電子式曲軸角度指示器	Electric Type Crank angle indicator
誤送檢知回路接頭4組	Misfeed plug/sockets 4 sets
空氣源快速接頭	Air Source Receptacle
噴風裝置	Air ejector
操作說明書	Operation manual
工具箱	Tool box
220V照明燈具插座	220 volt socket
模高指示器(0.01mm)	Mechanical die-height indicator ( 0.01mm )

## 選用配備

### Optional Accessories

1. 模具照明燈  
Die Room Light
2. 防震腳  
Anti-vibration Press Mount
3. 下死點檢知器  
B.D.C. detector
4. 荷重檢知器  
Lood detector
5. 送料機  
Feeder
6. 料架矯直機  
Uncoiler With Straightener
7. 料架機  
Uncoiler
8. 快速換模裝置  
Quick die change device





金豐（寧波）精密機械科技有限公司  
CHIN FONG GROUP(NINGBO)ENGINEERING CO.,LTD.

金豐集團行銷服務網



大連辦事處: TEL 0411-39729811  
天津辦事處: TEL 022-60575845  
青島辦事處: TEL 0532-87631223  
南京辦事處: TEL 025-52337586  
昆山辦事處: TEL 0512-57761301  
上海辦事處: TEL 021-64392352  
蕪湖辦事處: TEL 0553-5872793

寧波辦事處: TEL 0574-86303931  
南昌辦事處: TEL 0791-6310191  
重慶辦事處: TEL 023-68798990  
武漢辦事處: TEL 027-84259427  
深圳辦事處: TEL 0755-61121651  
廈門辦事處: TEL 0592-6100089



金豐（寧波）精密機械  
科技有限公司

CHIN FONG GROUP(NINGBO)ENGINEERING CO.,LTD.

地址 Add: 寧波鎮海經濟開發區中官路888號  
網址 URL: //www.chinfong-group.com.cn

電話 Tel: 0574-86596262  
傳真 Fax: 0574-86596285